

Mounting Model / Horn/Light Combination 580

Lámpara aviso/Zumbador electr. WM contin



Nº de artículo: 580.152.68



DATOS MECÁNICOS

Longitud	77 mm
Anchura	70 mm
Altura	251 mm
Diámetro	70 mm
Materiales	PC PC/ABS
Color de las calotas	Rojo
Color de la carcasa	Gris
Clase de protección	IP33
Conexión	Terminal de tornillo de fijaci
Sec. transversal máx. d trenz	2,50 mm ² / 14 AWG
Introducción del cable	Orificio de paso
Introducción del cable(máxim	d = 9 mm
Tipo de sujeción	Montaje mural
Temperatura ambiental mínima	-20°C
Temperatura ambiental máxima	+50°C
Peso con embalaje	300 g
Peso del producto	256 g

DATOS ELÉCTRICOS

Tensión de servicio	230V
Tensión de funcionamiento tip	AC
Tensión de funcionamiento fre	50Hz
Tolerancia de tensión	+/- 10%
Tensión de servicio nominal	230 VAC
Corriente nominal	50 mA
Grado de protección	Clase de protección 1
Grado de polución	2
Categoría de sobretensión	II
Tensión de aislamiento	Ui = 250V; Uimp = 2.500V

DATOS ÓPTICOS

Color de la luz	Rojo
Vida útil óptica	Bombilla: depende de la lámpa

DATOS ACUSTICOS

Vol. / dB (máx.) 1 m distanci	92,0 dB (A)
Imagen de señal acústica	Tono permanente
Frecuencia tonal	600 Hz



Para obtener información adicional sobre la instalación y el montaje, consulte la guía del usuario adecuada en www.werma.com. Esta copia impresa es solo para información y está sujeta a modificaciones.

Mounting Model / Horn/Light Combination 580

Lámpara aviso/Zumbador electr. WM contin

Vida útil acústica

mín. 300 h

DIBUJO

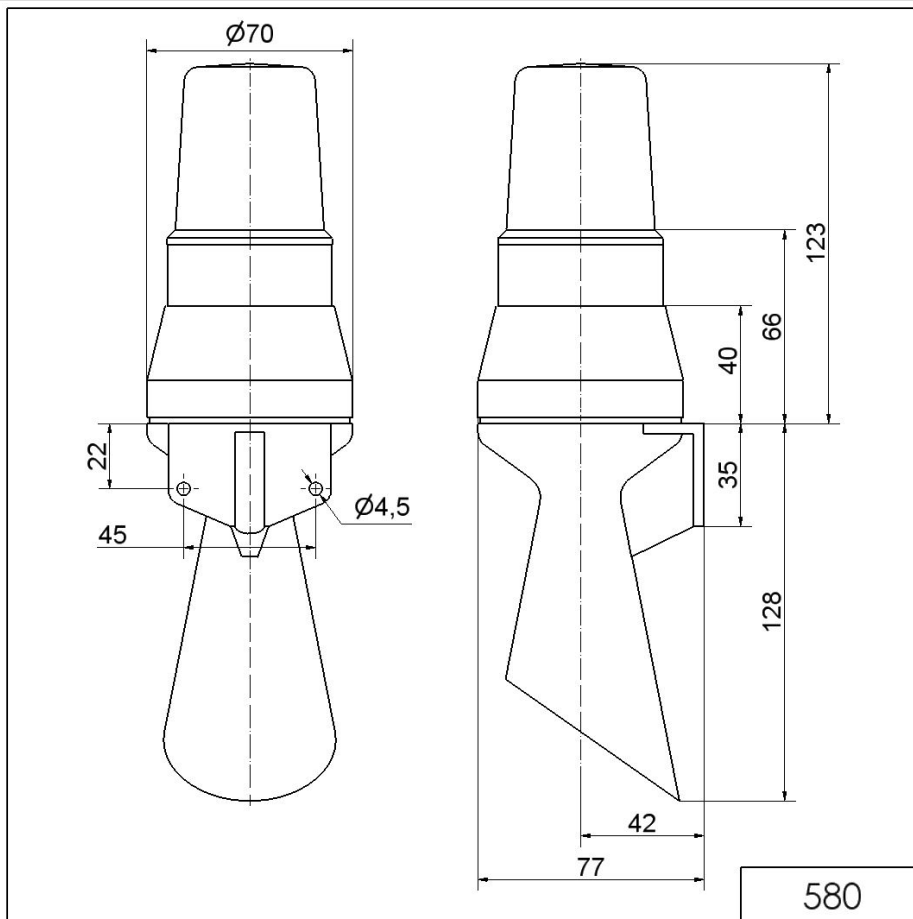

! Para obtener información adicional sobre la instalación y el montaje, consulte la guía del usuario adecuada en www.werma.com. Esta copia impresa es solo para información y está sujeta a modificaciones.